

प्रश्न-पत्र की योजना 2025-2026

कक्षा – 10th

विषय – विज्ञान

अवधि – 3 घंटा 15 मिनट

पूर्णांक – 80

1. उद्देश्य हेतु अंकभार –

क्र.सं.	उद्देश्य	अंकभार	प्रतिशत
1.	ज्ञान	23	28.75
2.	अवबोध	24	30
3.	ज्ञानोपयोग	17	21.25
4.	कौशल	08	10
5.	विश्लेषण	08	10
योग		20	100

2. प्रश्नों के प्रकार वार अंकभार –

क्र.सं.	प्रश्नों का प्रकार	प्रश्नों की संख्या	अंक प्रति प्रश्न	कुल अंक	प्रतिशत (अंको का)	प्रतिशत (प्रश्नों का)	संभावित समय
1.	बहुविकल्पात्मक	18	1	18	22.5	33.97	20
2.	रिक्त स्थान	6	1	6	7.5	11.33	15
3.	अतिलघुत्तरात्मक	12	1	12	15.00	22.64	25
4.	लघुत्तरात्मक	10	2	20	25.00	18.86	35
5.	दीर्घउत्तरीय	4	3	12	15.00	7.54	50
6.	निबंधात्मक	3	4	12	15.00	5.66	50
योग		53		80	100	100	195 मिनट

विकल्प योजना : खण्ड 'स' एवं 'द' में हैं

3. विषय वस्तु का अंकभार –

क्र.सं.	विषय वस्तु	अंकभार	प्रतिशत
1.	रासायनिक अभिक्रियाएँ एवं समीकरण	6	7.50
2.	अम्ल, क्षारक एवं लवण	7	8.75
3.	धातु एवं अधातु	5	6.25
4.	कार्बन एवं उसके यौगिक	7	8.75
5.	जैव प्रक्रम	8	10.00
6.	त्रियंत्रण एवं समन्वय	6	7.50
7.	जीव जनन कैसे करते हैं	7	8.75
8.	आनुवंशिकता	4	5.00
9.	प्रकाश परावर्तन, तथा अपवर्तन	8	10.00
10.	मानव नेत्र तथा रंग-बिरंगा संसार	4	5.00
11.	विद्युत	7	8.75
12.	विद्युत धारा के चुम्बकीय प्रभाव	6	7.50
13.	हमारा पर्यावरण	5	6.25
योग		80	100

प्रश्न-पत्र ब्ल्यू प्रिन्ट 2025-2026

कक्षा - 10th

विषय :- विज्ञान

समय : 3 घंटा 15 मिनट

पूर्णांक - 80

क्र.सं.	उद्देश्य इकाई/उप इकाई	ज्ञान					अवबोध					ज्ञानोपयोग					कौशल					विश्लेषण					योग
		बहुविकल्पात्मक	रिक्त स्थान	अतिलघुत्तरात्मक	लघुत्तरात्मक	दीर्घत्तरात्मक	निबन्धात्मक	बहुविकल्पात्मक	रिक्त स्थान	अतिलघुत्तरात्मक	लघुत्तरात्मक	दीर्घत्तरात्मक	निबन्धात्मक	बहुविकल्पात्मक	रिक्त स्थान	अतिलघुत्तरात्मक	लघुत्तरात्मक	दीर्घत्तरात्मक	निबन्धात्मक	बहुविकल्पात्मक	रिक्त स्थान	अतिलघुत्तरात्मक	लघुत्तरात्मक	दीर्घत्तरात्मक	निबन्धात्मक		
1.	रासायनिक अभिक्रियाएँ एवं समीकरण	1(1)					1(1)		1(1)																		6(4)
2.	अम्ल, क्षारक एवं लवण						1(1)					2(1)*		1(1)												2(-)*	7(4)
3.	धातु एवं अधातु			1(1)												2(1)										1(2)	5(4)
4.	कार्बन एवं उसके यौगिक	1(2)															2(1)										7(4)
5.	जैव प्रक्रम		1(1)					1(1)							2(1)											2(1)*	8(4)
6.	त्रियंत्रण एव समन्वय	1(1)		1(1)			1(1)			2(1)				1(1)													6(5)
7.	जीव जनन कैसे करते हैं	1(2)								2(1)	3(1)*																7(4)
8.	आनुवंशिकता		1(2)	1(1)																1(1)							4(4)
9.	प्रकाश परावर्तन, तथा अपवर्तन			1(2)												2(1)										2(1)*	8(4)
10.	मानव नेत्र तथा रंग-बिरंगा संसार	1(2)																							2(1)		4(3)
11.	विद्युत	1(2)																								2(1)	7(4)
12.	विद्युत धारा के चुम्बकीय प्रभाव			1(1)			1(2)			2(1)				1(1)													6(5)
13.	हमारा पर्यावरण							1(1)	2(1)				1(2)														5(4)
		10(10)	3(3)	6(6)		4(-)	4(4)	2(2)	2(2)	8(4)	6(2)	2(1)	2(2)	1(1)	2(2)	6(3)	6(2)			2(2)	4(2)	2(1)	2(2)		2(1)	4(1)	80(53)
	सर्वयोग	23(19)					24(15)					17(10)					8(5)					8(4)					80(53)

विकल्पों की योजना :- खण्ड 'स' एवं 'द' में प्रत्येक में एक आंतरिक विकल्प है नोट:- कोष्ठक के बाहर की संख्या 'अंकों' की तथा अंदर की संख्या 'प्रश्नों' के द्योतक है।

विशेष :- उक्त ब्ल्यू प्रिन्ट मॉडल प्रश्न पत्र का है जो प्रश्नों के प्रकारों को समझने की सुविधा मात्र के लिए है। मूल प्रश्न पत्र का ब्ल्यू प्रिन्ट भिन्न हो सकता है

माध्यमिक परीक्षा 2026

Secondary Examination, 2026

नमूना प्रश्न-पत्र

Model Paper

विषय: विज्ञान

Sub : Science

कक्षा- 10वीं

Class- 10th

समय: 3 घंटे 15 मिनट

पूर्णांक: 80

परीक्षार्थियों के लिए सामान्य निर्देश:

GENERAL INSTRUCTION FOR EXAMINEES.

1. परीक्षार्थी सर्वप्रथम अपने प्रश्न पत्र पर नामांक अनिवार्यतः लिखें।

Candidate must write first his/her Roll No- on the question paper compulsorily.

2. सभी प्रश्न करने अनिवार्य है।

All the questions are compulsory.

3. प्रत्येक प्रश्न का उत्तर दी गई उत्तर पुस्तिका में ही लिखें।

Write the answer to each question in the given answer book only.

4. जिन प्रश्नों में आन्तरिक खण्ड है, उन सभी के उत्तर एक साथ ही लिखें।

For questions having more than one part, the answers to those parts are to be written together in continuity.

5. प्रश्न का उत्तर लिखने से पूर्व प्रश्न का क्रमांक अवश्य लिखें।

Write down the serial number of the question before attempting it.

6. प्रश्न पत्र के हिन्दी व अंग्रेजी रूपान्तरण में किसी प्रकार की त्रुटि/अन्तर/विरोधाभास होने पर हिन्दी भाषा के प्रश्न को ही सही मानें।

If there is any error/difference/Contradiction in Hindi & English versions of the question paper, the question of Hindi version should be treated valid.

7. प्रश्न क्रमांक 14 से 20 में आन्तरिक विकल्प है।

There are internal choices in Question No. 14 to 20 .

SECTION- A

1. बहुविकल्पात्मक प्रश्न

(I से XVIII): निम्न प्रश्नों के उत्तर का सही विकल्प चयन कर उत्तर पुस्तिका में लिखिए।

Multiple Choice Questions

Choose the correct option to the following questions answer from multiple choice question- (i to xviii) and write it in given answers book.

(i) संगमरमर का रासायनिक सूत्र है –

1

(अ) Ca(OH)_2

(ब) CO_2

(स) CaCO_3

(द) CaO

The Chemical formula for marble is -

(A) Ca(OH)_2

(B) CO_2

(C) CaCO_3

(D) CaO

(ii) लौह चूर्ण पर तन्तु हाइड्रोक्लोरिक अम्ल डालने से क्या होता है ? सही उत्तर पर निशान लगाइए।

1

(अ) हाइड्रोजन गैस एवं आयरन क्लोराइड बनता है।

(ब) क्लोरीन गैस एवं आयरन हाइड्रॉक्साइड बनता है।

(स) कोई अभिक्रिया नहीं होती है।

(द) आयरन लवण एवं जल बनता है।

What happens when dilute hydrochloric acid is poured onto iron filing ? Tick the correct answer.

(A) Hydrogen gas and iron Chloride are formed

(B) Chlorine gas and iron hydroxide are Formed

(C) No reaction occurs

(D) Iron salt and water are formed

(iii) कोई धातु ऑक्सीजन के साथ अभिक्रिया कर उच्च गलनांक वाला यौगिक निर्मित करती है। यह यौगिक जल में विलेय है। यह तत्व क्या हो सकता है ?

1

(अ) कैल्शियम

(ब) कार्बन

(स) सिलिकन

(द) लोहा

Metal reacts with oxygen to form a compound with a high melting point. This compound is dissolved in water. What element could it be ?

(A) Calcium

(B) Carbon

(C) Silicon

(D) Iron

(iv) धातुओं की अभिक्रियाशीलता के आधार पर सबसे अधिक क्रियाशील धातु है - 1

- (अ) जिंक (ब) पोटेशियम
(स) गोल्ड (द) कॉपर

Based on the reactivity of metals, the most reactive metal is

- (A) Zinc (B) Potassium
(C) Gold (D) Copper

(v) एथेन का आण्विक सूत्र - C_2H_6 है। इसमें - 1

- (अ) 6 सहसंयोजक आबंध हैं। (ब) 7 सहसंयोजक आबंध हैं।
(स) 8 सहसंयोजक आबंध हैं। (द) 9 सहसंयोजक आबंध हैं।

The molecular formula of ethane is C_2H_6 . It has -

- (A) 6 Covalent Bonds (B) 7 Covalent Bonds
(C) 8 Covalent Bonds (D) 9 Covalent Bonds

(vi) बेन्जीन की संरचना है - 1

- (अ) (ब)

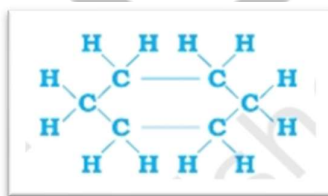
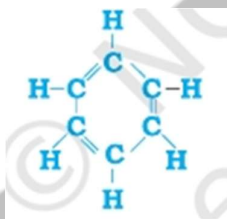

(स)

(द)

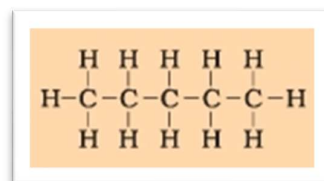
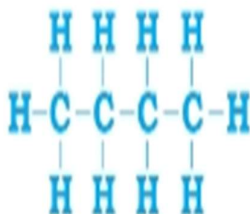

The Structure of Benzene is -

(A)

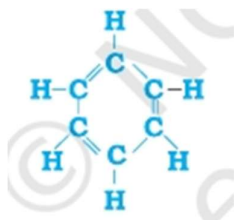

(B)

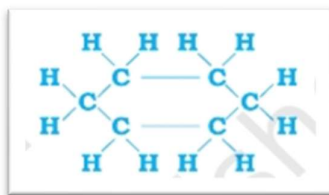

(C)

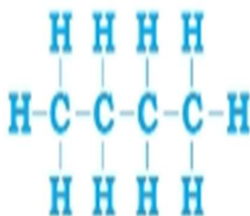

(D)

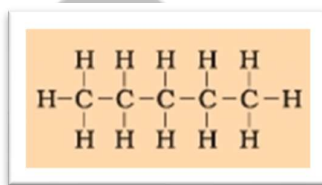

(vii) पराग कोष में होते है -

1

(अ) बाह्यदल

(ब) अंडाशय

(स) अंडप

(द) परागकण

Anthers contain -

(A) Sepals

(B) Ovary

(C) Carpel

(D) Pollen

(viii) अलैंगिक जनन मुकुलन द्वारा होता है -

1

(अ) अमीबा में

(ब) यीस्ट में

(स) प्लैज्मोडियम में

(द) लेस्मानिया में

Asexual reproduction occurs by budding -

(A) In Amoeba

(B) In Yeast

(C) In Plasmodium

(D) In Leishmania

(ix) मस्तिष्क उत्तरदायी होता है -

1

(अ) सोचने के लिए

(ब) हृदय स्पंदन के लिए

(स) शरीर का संतुलन बनाने के लिए

(द) उपरोक्त सभी

The brain is responsible for -

- (A) To think (B) For heart beat
(C) To balance the body (D) All of the above

(x) रासायनिक समन्वय देखा जाता है –

1

- (अ) पादप में (ब) जंतु में
(स) पादप व जंतु में (द) उपरोक्त में से कोई नहीं

Chemical Coordination is observed -

- (A) In plant (B) In animal
(C) In plant and animals (D) Neither of the above

(xi) सामान्य दृष्टि के वयस्क के लिए सुस्पष्ट दर्शन की अल्पतम दूरी होती है, लगभग—

- (अ) 25 मीटर (ब) 2.5 मीटर
(स) 25 सेंटीमीटर (द) 2 मीटर

Least distance of distinct vision for an adult with normal vision is approximately -

- (A) 25 M (B) 2.5 M
(C) 25 CM (D) 2 M

(xii) श्वेत प्रकाश में रंग (वर्ण) पाए जाते हैं –

1

- (अ) 7 (ब) 4
(स) 3 (द) 8

Colours are found in white light -

- (A) 7 (B) 4
(C) 3 (D) 8

(xiii) कौन-सा पद विद्युत परिपथ में विद्युत शक्ति को निरूपित नहीं करता?

1

- (अ) I^2R (ब) IR^2
(स) VI (द) V^2/R

Which term does not represent electric power in electric circuit ?

- (A) I^2R (B) IR^2
(C) VI (D) V^2/R

(xiv) प्रतिरोध का मात्रक है—

1

- (अ) ओम (ब) वोल्ट

(स) एम्पीयर

(द) वॉट

The unit of resistance is -

(A) Ohm

(B) Volt

(C) Ampere

(D) Watt

(xv) किसी विद्युत धारावाही सीधी लम्बी परिनालिका के भीतर चुम्बकीय क्षेत्र — 1

(अ) शून्य होता है

(ब) इसके सिरे की ओर जाने पर घटता है।

(स) इसके सिरे की ओर जाने पर बढ़ता है (द) सभी बिन्दुओं पर समान होता है

The magnetic field inside a long straight current carrying Solenoid is -

(A) zero

(B) Decreases as it is taken towards its end

(C) Increases as it is taken towards its end (D) Same at all points

(xvi) चित्रानुसार कोई इलेक्ट्रॉन किसी चुम्बकीय क्षेत्र में क्षेत्र के लम्बवत् प्रवेश करता है। इलेक्ट्रॉन पर आरोपित बल की दिशा क्या है? 1

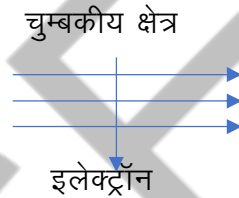

(अ) दाईं ओर

(ब) बाईं ओर

(क) कागज से बाहर की ओर

(द) कागज में भीतर की ओर जाते हुए

As Shown in the figure, an electron enters in magnetic field perpendicular to the axis. what is the direction of the force applied on the electron?

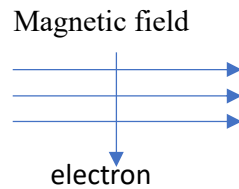

(A) Right

(B) Left

(C) going from outside the paper

(D) Inside the paper

(xvii) निम्नलिखित से कौन आहार श्रृंखला का निर्माण करते है ? 1

(अ) घास, गेहूं तथा आम

(ब) घास, बकरी तथा मानव

(स) बकरी, गाय तथा हाथी

(द) घास, मछली तथा बकरी

Which of the following constitute the food chain?

(A) Grass wheat and mango

(B) Grass, goat and human

(C) Goat, cow and elephant

(D) Grass, fish and goat

(xviii) निम्नलिखित में से कौन से समूहों में केवल जैव निम्नीकरणीय पदार्थ है? 1

(अ) घास, पुष्प तथा चमड़ा

(ब) घास, लकड़ी तथा प्लास्टिक

(स) फलों के छिलके, केक एवं नींबू का रस

(द) केक, लकड़ी एवं घास

Which of the following compounds contains only biodegradable substances -

(A) Grass, flowers and leather

(B) Grass, wood and plastic

(C) Fruit peels, cakes and lemon juice

(D) Cake, wood and Grass

2. रिक्त स्थानों की पूर्ति कीजिए :- (I से vi)

Fill In the blanks : -

(i) शुद्ध जल के pH का मान होता है। 1

The pH value of pure water is

(ii) अम्ल एवं धातु अभिक्रिया करके लवण व का निर्माण करते हैं। 1

Acids and metals react to form salts and

(iii) A.T.P. का पूरा नाम है। 1

A.T.P. full name is

(iv) $6\text{CO}_2 + 12\text{H}_2\text{O} \xrightarrow[\text{क्लोरोफिल}]{\text{सूर्य का प्रकाश}} \dots\dots\dots + 6\text{O}_2 + 6\text{H}_2\text{O}$ 1

$6\text{CO}_2 + 12\text{H}_2\text{O} \xrightarrow[\text{Chlorophyll}]{\text{Sunlight}} \dots\dots\dots + 6\text{O}_2 + 6\text{H}_2\text{O}$

(v) आनुवंशिकता के जनक है। 1

The father of genetics is

(vi) जैसे प्राणी अपना लिंग बदल सकते हैं। 1

A creature like Can change its gender.

3. अतिलघूत्तरात्मक प्रश्न : (I से XII)

(निम्न प्रश्नों के उत्तर एक शब्द या एक पंक्ति में दीजिए)

(i) संयोजन अभिक्रिया किसे कहते हैं? 1

What is a combination reaction called ?

(ii) $\text{H}^+(\text{aq})$ आयन की सान्द्रता का विलयन की प्रकृति पर क्या प्रभाव पड़ेगा ? 1

What effect will the concentration of $\text{H}^+(\text{aq})$ ions have on the nature of the solution ?

- (iii) उभयधर्मी ऑक्साइड किसे कहते हैं? 1
What are amphoteric oxides called ?
- (iv) मानव में लैंगिक हार्मोन के नाम बताइये। 1
Name the sex hormones in humans.
- (v) आयोडीन युक्त नमक के उपयोग की सलाह क्यों दी जाती है? 1
Why is the use of iodized salt recommended ?
- (vi) मानव में लिंग निर्धारण का चित्र बनाइये। 1
Draw a Diagram of sex determination in humans .
- (vii) आनुवांशिकता किसे कहते हैं ? 1
What is heredity?
- (viii) लेंस व दर्पण सूत्र लिखिए। 1
Write lens and mirror formula.
- (ix) लेंस की क्षमता को परिभाषित किजिए। 1
Define power of lens.
- (x) विद्युत परिपथ एवं साधित्रों में सामान्यतः उपयोग होने वाले एक सुरक्षा उपाय का नाम लिखिये। 1
Write the name of any one safety measure commonly used in electrical circuits and systems.
- (xi) MRI का पूरा नाम लिखिए। 1
Write the full form of MRI.
- (xii) पोषी स्तर किसे कहते हैं? 1
What is trophic level ?

खण्ड – ब
SECTION-B

लघूत्तरात्मक प्रश्न –

Short answer type questions

- (4) लोहे को जंग से बचाने के लिए दो तरीके बताइये। 2

Give two ways to prevent iron from rusting.

- (5) साइक्लोपेन्टेन का सूत्र एवं इलेक्ट्रॉन बिंदु संरचना लिखिए। 2

Write the formula and electron dot structure of cyclo pentane.

(6) प्रकाश संश्लेषण के लिए आवश्यक कच्ची सामग्री पौधा कहाँ से प्राप्त करता है? 2

Where does the plant get the raw material required for photo synthesis ?

(7) पादप में प्रकाशानुवर्तन किस प्रकार होता है? 2

How does phototropism take place in plants ?

(8) डी.एन.ए. की प्रतिकृति बनाना जनन के लिए क्यों आवश्यक है? 2

Why is DNA replication necessary for reproduction ?

(9) उत्तल दर्पण के दो उपयोग लिखिए। 2

Write two uses of a convex mirror.

(10) जब हम नेत्र से किसी वस्तु की दूरी बढ़ा देते हैं तो नेत्र में प्रतिबिम्ब दूरी का क्या होता है? 2

When we increase the distance of an object from the eye, what happens to the image distance in the eye?

(11) 6V की बैटरी से गुजरने वाले एक कूलॉम आवेश को कितनी ऊर्जा दी जाती है। 2

How much energy is given to one coulomb of charge passing through a 6V battery?

(12) दो चुम्बकीय क्षेत्र रेखाएँ एक-दूसरे को प्रतिच्छेद क्यों नहीं करती ? 2

Why do two magnetic field lines not intersect each other?

(13) एक पारितंत्र में ऊर्जा के प्रवाह का आरेख चित्र बनाइये। 2

Draw a diagram of the energy flow in an ecosystem.

खण्ड – स

SECTION-C

दीर्घउत्तरात्मक प्रश्न –

Long answer type questions -

(14) निम्न समीकरणों को संतुलित कीजिए – $1\frac{1}{2} + 1\frac{1}{2} = 3$

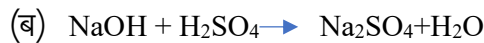
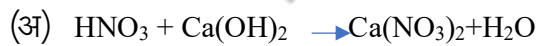

Balance following equations -

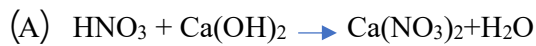

अथवा / OR

ऊष्माक्षेपी व ऊष्माशोषी अभिक्रिया की परिभाषा लिखकर एक-एक उदाहरण (अभिक्रिया) लिखिए।

Write the definition of exothermic and endothermic reactions and give one example (Reaction) of each.

(15) मिसेल के निर्माण की प्रक्रिया को चित्र सहित समझाइए। $1\frac{1}{2} + 1\frac{1}{2} = 3$

Explain the process of making a miscelle with a diagram.

अथवा / OR

(a) संकलन अभिक्रिया किसे कहते हैं? अभिक्रिया लिखिए।

What is addition reaction ? Write the reaction.

(b) ऑक्सीकारक किसे कहते हैं? उदाहरण दीजिए।

What is called an oxidizer ? Give an example.

(16) नर जनन तंत्र का चित्र बनाइये व इसके विभिन्न भागों को समझाइये। $1\frac{1}{2} + 1\frac{1}{2} = 3$

Draw a diagram of the male reproductive system and explain its various parts.

अथवा / OR

मादा जनन तंत्र का चित्र बनाइये व इसके विभिन्न भागों को समझाइये।

Draw a diagram of the female reproductive system and explain its various parts.

(17) (अ) यदि किसी विद्युत बल्ब के तंतु का प्रतिरोध 1200Ω है तो बल्ब 220 V स्रोत से कितनी विद्युत धारा लेगा ? $1\frac{1}{2} + 1\frac{1}{2} = 3$

(ब) यदि किसी विद्युत हीटर की कुंडली का प्रतिरोध 100Ω है तो यह विद्युत हीटर 220V स्रोत से कितनी धारा लेगा ?

(a) If the resistance of the filament of an electric bulb is 1200Ω then how much electric current will the bulb draw from a 220 V source ?

(b) If the resistance of the coil of an electric heater is 100Ω then how much current can this electric heater draw from 200 V Source ?

अथवा / OR

चित्र के परिपथ आरेख में मान लीजिए प्रतिरोधक R_1, R_2 व R_3 के मान क्रमशः $5 \Omega, 10 \Omega, 130 \Omega$ है तथा इन्हें 12V की बैटरी से संयोजित किया गया है। तो ज्ञात कीजिए कि –

(अ) प्रत्येक प्रतिरोधक से प्रवाहित विद्युत धारा का मान।

(ब) परिपथ में प्रवाहित कुल विद्युत धारा का मान।

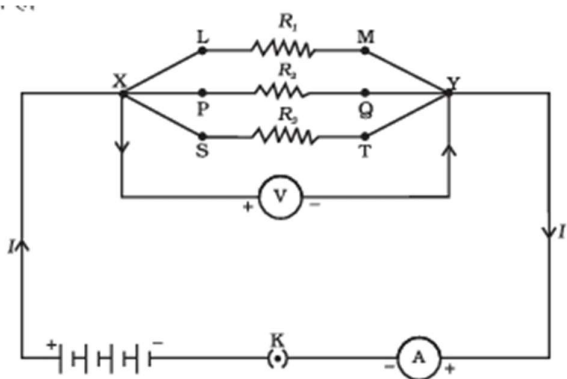

In the circuit diagram, suppose the resistors R_1 , R_2 and R_3 have the value 5Ω , 10Ω 130Ω respectively, which have been connected to a battery of 12V then calculate -

- (A) The current through each resistor.
 (B) The total current in the circuit.

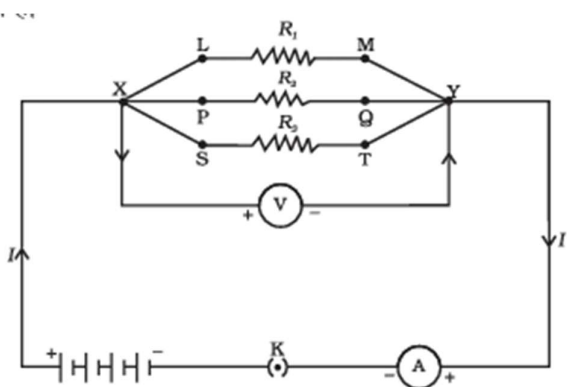

खण्ड - द

SECTION- D

निबन्धात्मक प्रश्न -

Essay Type Questions -

(18) एक ग्वाला ताजे दूध में थोड़ा बेकिंग सोडा मिलाता है, बेकिंग सोडा का सूत्र लिखिए व बताइये कि ताजा दूध के pH के मान को 6 से बदलकर थोड़ा क्षारीय क्यों बना देता है ?
 2+1+1= 4

(अ) इस दूध को दही बनने में अधिक समय क्यों लगता है ?

(ii) घोने का सोडा का रासायनिक सूत्र लिखकर एक प्रमुख उपयोग लिखिए।

A milkman adds a very small amount of baking soda to fresh milk . Write the formula of baking Soda and tell Why does he shift the pH of the fresh milk from 6 to slightly alkaline ?

(A) Why does the milk take a long time to set as curd?

(ii) Write the chemical formula of washing soda and write one important use of it.

अथवा / OR

(i) निम्न में उपस्थित अम्ल का नाम लिखिए।

(अ) सिरका (ब) संतरा (स) इमली (द) टमाटर

(ii) अम्लीय वर्षा किसे कहते हैं ? समझाइये।

(iii) कोई किसान खेत की मृदा में किस परिस्थिति में बिना बुझा हुआ चूना (कैल्शियम ऑक्साइड), बुझा हुआ चूना (कैल्शियम हाइड्रॉक्साइड) या चॉक (कैल्शियम कार्बोनेट) का उपयोग करेगा ?

(i) Write the name of the acid present in the following -

(A) Vinegar (B) Orange (C) Tamarind (D) Tomato

(i) What is acid rain? explain

(iii) under what soil condition do you think a farmers would treat the soil of his field with quick lime (Calcium oxide), slaked lime (Calcium hydroxide) or Chalk (calcium carbonate) ?

(19) (i) मानव श्वसन तंत्र का नामांकित चित्र बनाइये। 2+1+1= 4

(ii) मनुष्य में ऑक्सीजन व कार्बन डाईऑक्साइड का परिवहन कैसे होता है ?

(iii) गैसों के विनिमय के लिए मानव फुफुस में अधिकतम क्षेत्रफल को कैसे अभिकल्पित किया है ?

(i) Draw a labelled diagram of the human respiratory system .

(ii) How are Oxygen and Carbon dioxide transported in human ?

(iii) How is the maximum area in the human lung designed for exchange of gases ?

अथवा / OR

(i) मानव हृदय का नामांकित चित्र बनाइये।

(ii) मनुष्य में दोहरा परिसंचरण की व्याख्या कीजिए।

(iii) हमारे शरीर में हीमोग्लोबिन की कमी के क्या परिणाम हो सकते हैं?

(i) Draw a labelled diagram of Human heart.

(ii) Explain double circulation in Human.

(iii) What can be consequences of lack of Haemoglobin in our body ?

(20) (i) काँच की आयताकार स्लैब से प्रकाश का अपवर्तन समझाइये। 2+1+1= 4

(ii) प्रकाश का अपवर्तन के नियम लिखिए।

(iii) अपवर्तनांक किसे कहते हैं?

(i) Explain the refraction of light through a rectangular slab of glass.

(ii) Write the laws of refraction of light.

(iii) What is refractive index ?

अथवा / OR

(i) गोलीय दर्पण किसे कहते हैं? इनके प्रकार समझाइये।

(ii) अवतल दर्पण के उपयोग लिखिए।

(iii) आवर्धन किसे कहते हैं ? गोलीय दर्पण द्वारा उत्पन्न आवर्धन का सूत्र लिखिए।

(i) What is a spherical mirror? Explain its types.

(ii) Write the uses of concave mirror.

(iii) What is magnification? Write the formula for magnification produced by a spherical mirror.